

Bemenetek

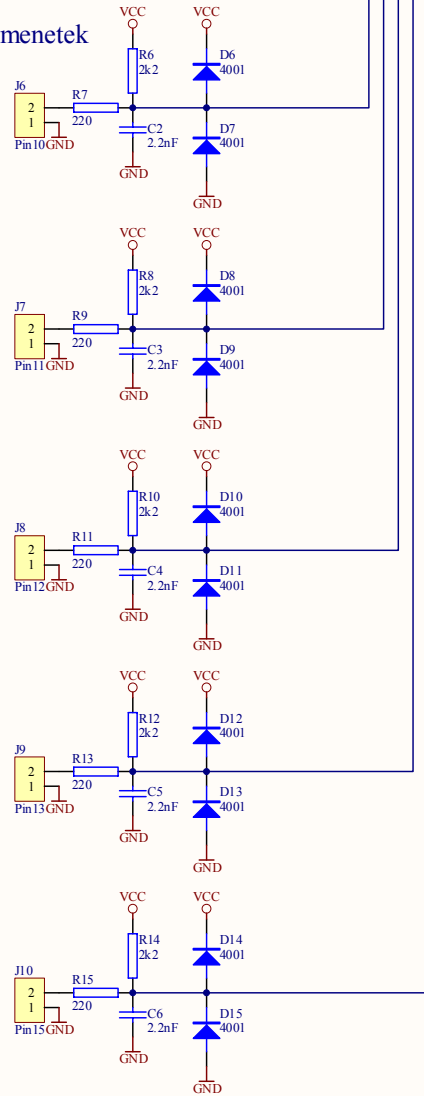

Kimenetek

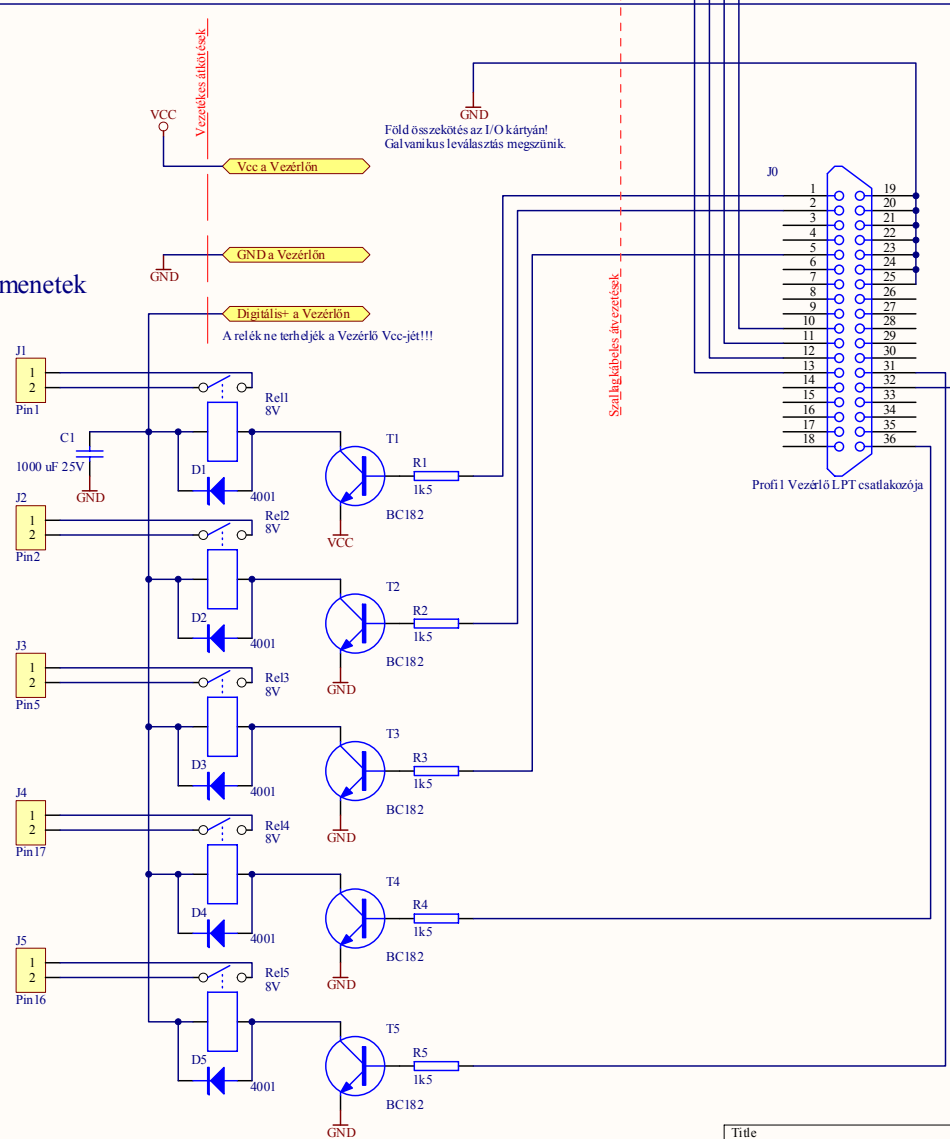

Föld összekötés az I/O kártyán!
Galvanikus leválasztás megszűnik.

Vezéreltes átlátások

Szálbagykapcsolás átlátások

Title		
2x5 portos I/O feltét		
Size B	Number	Revision
	1	0
Date:	2005.04.28.	Sheet of Profi PWM CNC Kontrollér
File:	C:\Documents and Settings\... \IOSCH	Drawn By: Magi István